

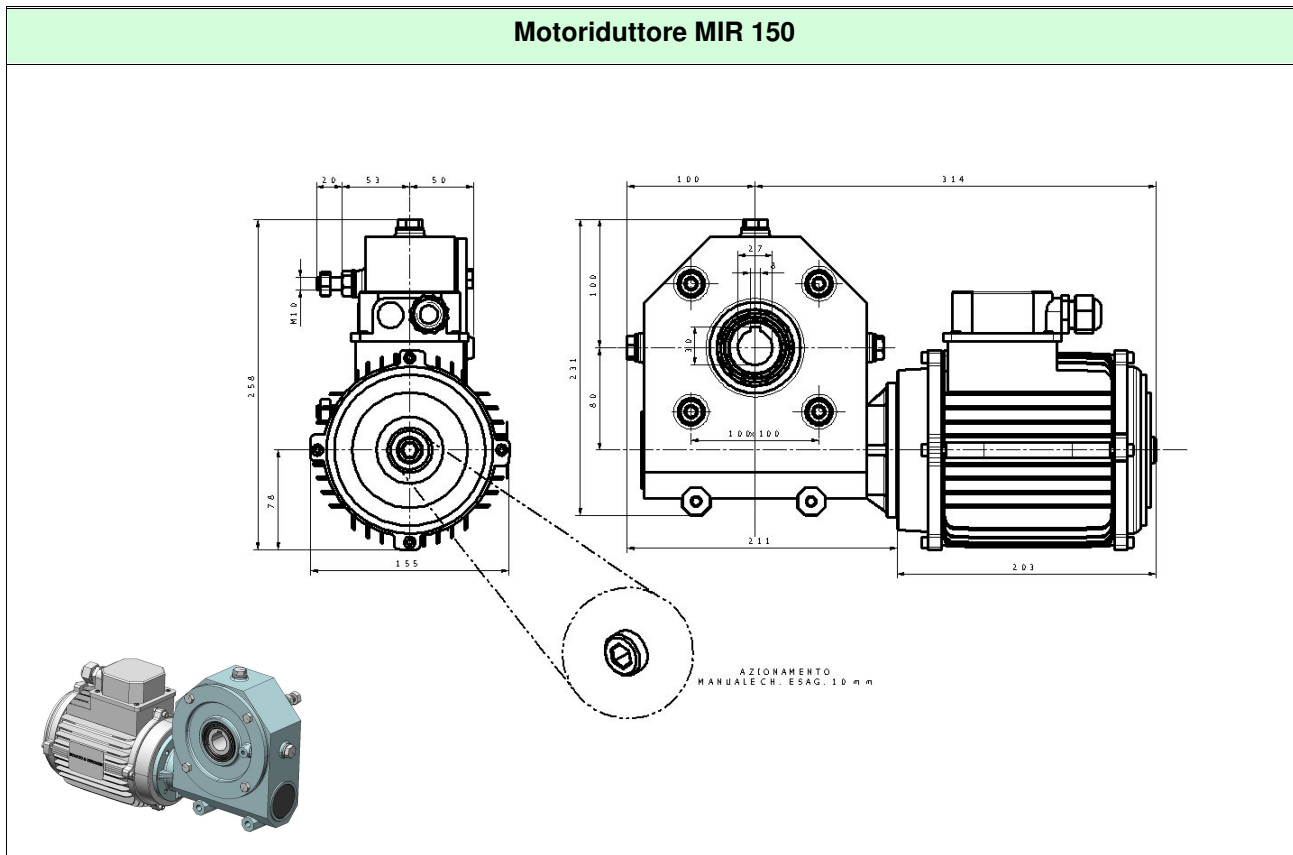

Motoriduttore MIR 150



Motoriduttore non reversibile ad uno stadio di vite e corona. Idoneo per azionare finestre in serre, stalle, capannoni e impianti di movimentazione schermi dove è richiesta una velocità oltre i 10 giri/minuto. Lubrificazione a olio; cassa in alluminio con trattamento di impregnatura contro il trafileamento di olio anche a pressioni interne elevate. Possibilità di eseguire la manovra manuale utilizzando la cava esagonale sul lato posteriore del motore. Fornito in versione standard con motore trifase 400/230 volts oppure monofase 230 volts 50 Hz. Sono disponibili motorizzazioni speciali a richiesta

CODICE	DESCRIZIONE										
		i	RPM	Nm	Kg	IP	Kw	RPM	V	A	
E1010.1	MIR 150.15.55.400V	60	15	180	15,80	55	0,55	900	400/230	2,0	
E1010.3	MIR 150.15.55.230V	60	15	150	15,80	55	0,55	900	230	5,6	
E1010.2	MIR 150.23.55.400V	60	23	120	15,80	55	0,55	1400	400/230	2,3	
E1010.4	MIR 150.23.75.230V	60	23	100	15,80	55	0,75	1400	230	4,5	